



Ets BERTRAND

Machines et fournitures ostrécoles

Un savoir-faire affiné depuis plus de 60 ans

BOUILLOIRE PETIT MODELE

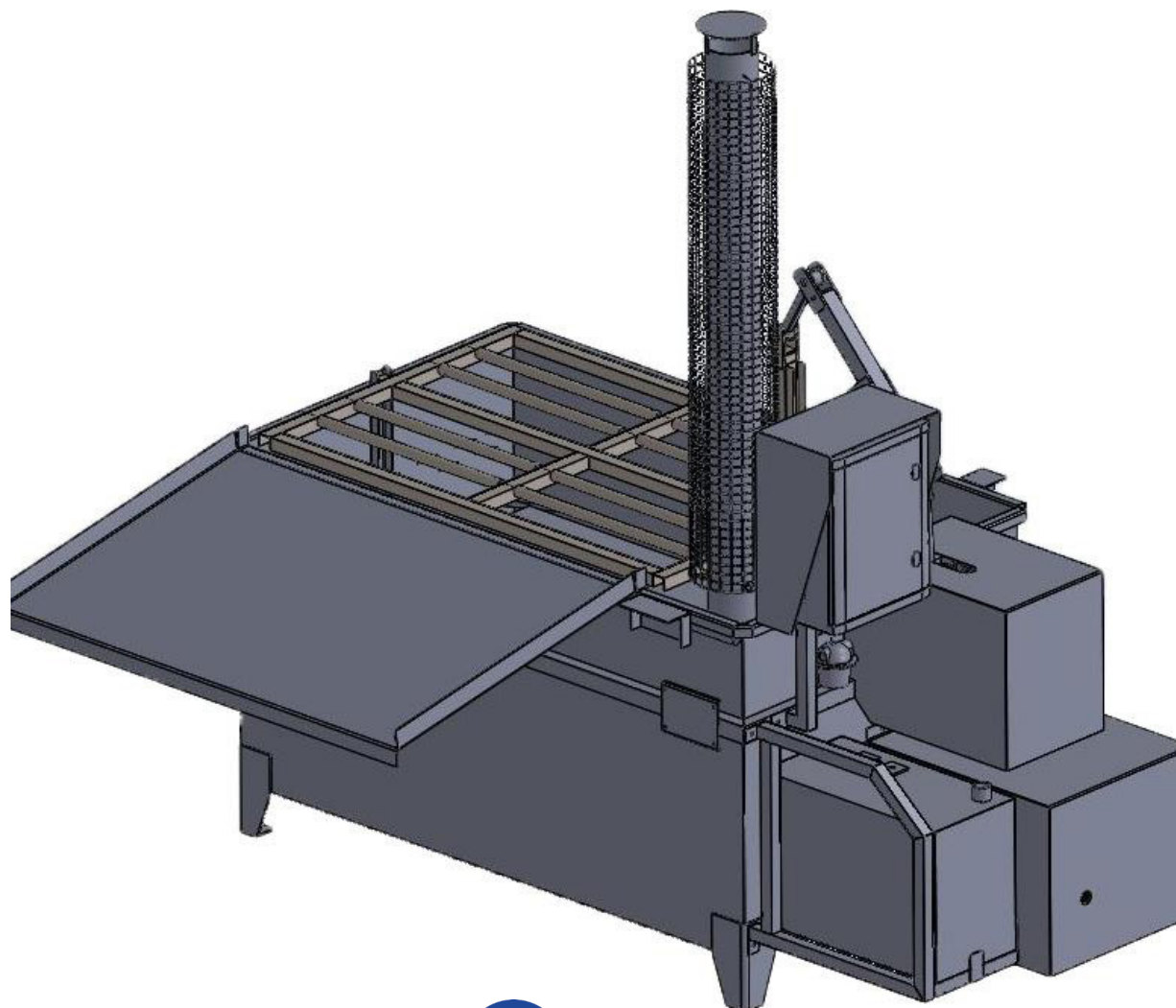

DIMENSIONS : 1985x1055x2180
POIDS : ENVIRON 320 KG
BRULEUR FUEL : 200 kW
ALIMENTATION : 220 V
VOLUME DE CUVE : 950 L
VOLUME CORPS DE CHAUFFE : 296 L

POCHES PAR HEURE : \pm 150
TEMPS DE PRÉCHAUFFAGE : < 30 MIN
INOX : 316 L
OPTION : RAMPE DE SORTIE

» LA BOUILLOIRE PETIT MODÈLE (REF 043300)
EST UTILISÉE POUR LE TRAITEMENT DES HÙÎTRES CONTRE
CERTAINS PARASITES, QUI SE FIXENT SUR LE COQUILLAGE.

» LES HÛÎTRES SONT PLONGÉES DANS DE L'EAU DE MER TRÈS CHAUDE COMPRISE ENTRE 75 ET 90 DEGRÉS SUR UN INTERVALLE DE TEMPS ASSEZ COURT ALLANT DE 2 À 4 SECONDES.

» GRÂCE À SON BRULEUR PUISSANT, LA BOUILLOIRE MONTE EN TEMPÉRATURE EN MOINS DE 30 MINUTES ET LA TEMPÉRATURE RESTE CONSTANTE MÊME EN CAS D'UTILISATION INTENSIVE.

» LE BRULEUR EST MIS EN SERVICE PAR UN TECHNICIEN DU FABRICANT.



Brûleur

» POUR ACCOMPAGNER CE PANIER IL VOUS EST PROPOSÉ EN OPTION UNE RAMPE DE GLISSEMENT PERMETTANT DE TRANSFÉRER LES Poches tout juste sorties de l'eau chaude de votre bouilloire vers un bac ou compartiment de refroidissement.

Cela en poussant simplement vos Poches traitées.

» LA FABRICATION DE LA BOUILLOIRE PERMET UN NETTOYAGE FACILE DU FOND DE CUVE GRÂCE À UN SYSTÈME DE LAVAGE INTÉGRÉ.

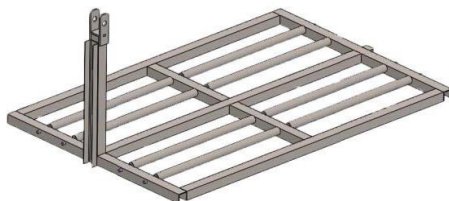

Panier

» LE COFFRET ÉLECTRIQUE ÉTANCHE, AVEC VARIATEUR DE VITESSE, PROTECTION ET TEMPORISATION, PERMET AU PANIER UN FONCTIONNEMENT AUTOMATIQUE DE MONTÉE ET DE DESCENTE EN CONTINU, OU DE MANIÈRE MANUELLE.

» LE NOUVEAU PANIER DE CETTE ÉCHAUSEUSE DISPOSE AUSSI DE ROULEAUX PERMETTANT DE FAIRE GLISSER LES Poches latéralement et d'éviter de devoir manipuler les Poches chaudes pour optimiser le rendement.

« LA RAMPE DE GLISSEMENT OPTIMISERA UN POSTE DE TRAVAIL ET EXIGERA MOINS DE MAIN D'OEUVRE »

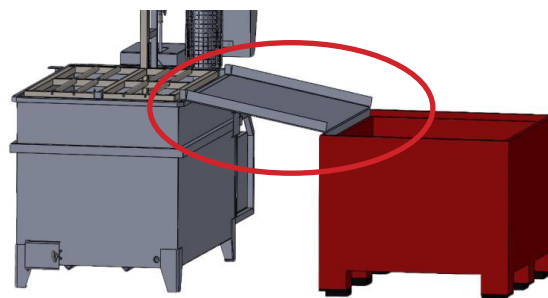

Rampe de glissement

SAS BERTRAND ROGER
La Chainade - 17320 MARENNES
☎ 05 46 85 00 36
✉ marennes@ets-bertrand.com

SAS BERTRAND ET FILS
Port Canal - 33470 GUJAN-MESTRAS
☎ 05 57 15 23 25
✉ gujan@ets-bertrand.com

www.bertrand-ostreiculture.com